

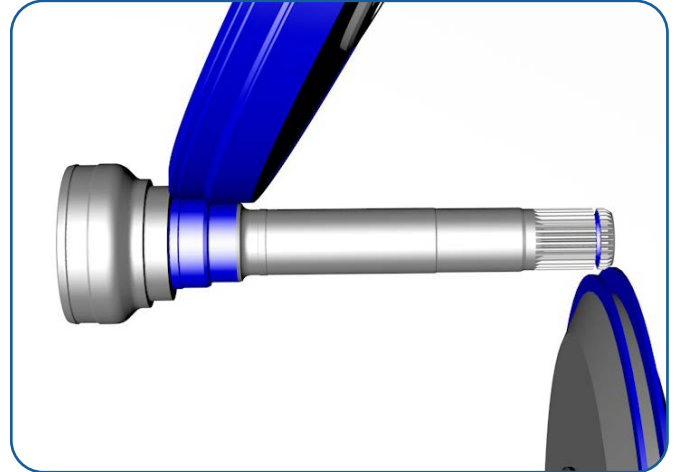

IHR Rundschleifmaschinen-Hersteller **GELENKSWELLE**

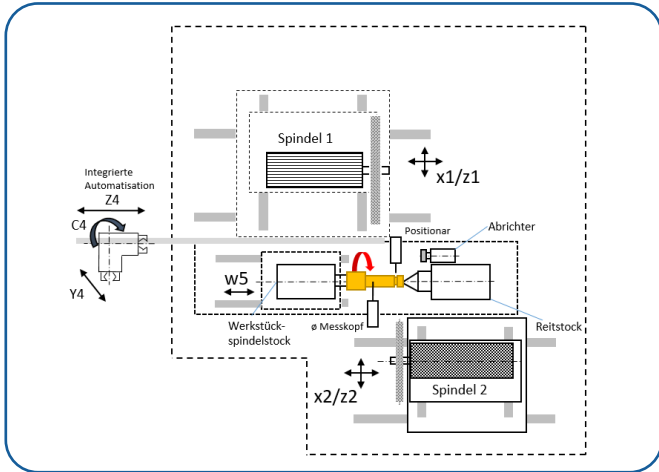

Complete CBN

- Bearbeitung von **Gelenkszapfen**
- **Gleichzeitige** Bearbeitung von **2** Seiten mit **2** Schleifscheiben
- **Durchmesser, Planflächen, Stirnfläche, Radien** und ein **Einstich ins Volle**
- **Komplette** Schleifbearbeitung der Welle in **1** **Aufspannung** mit **CBN**-Schleifscheiben
- Taktzeit **28,5'' = 0,48 Min. = 2.577 Teile / Tag** bei **80% Auslastung** im **3-Schichtbetrieb**
- Achsen mit **Linearantrieb**

