

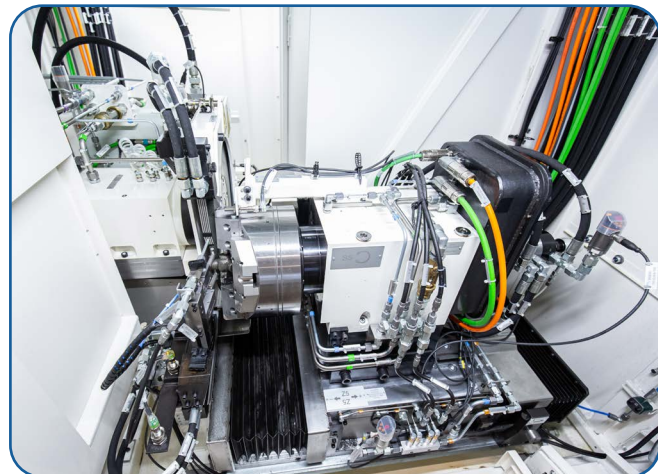

IHR Rundschleifmaschinen-Hersteller **TRIPODESTERN**

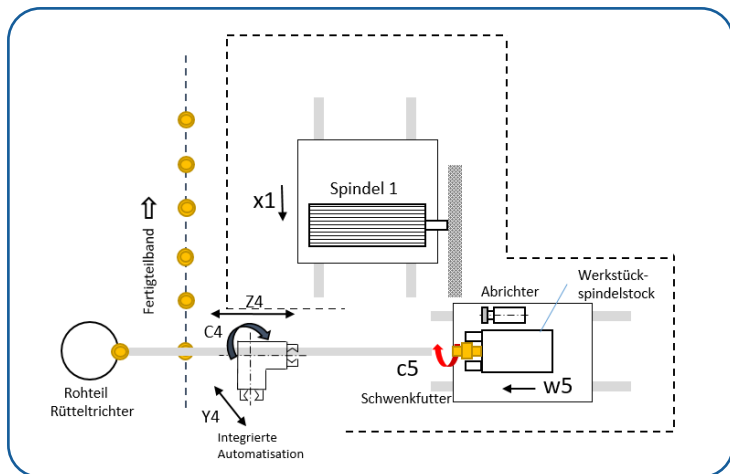

Complete Gear CBN

- Bearbeitung von **Tripodestern**
- **Zapfen-Durchmesser-Unrundbearbeitung**
- **Komplette** Schleifbearbeitung der Welle in **1 Aufspannung** mit CBN-Schleifscheiben
- Taktzeit **42'' = 0,7 Min. = 1.749 Teile / Tag** bei **80% Auslastung** im **3-Schichtbetrieb**
- Achsen mit **Linearantrieb**

